

KYYKKÄURHEILUN SÄÄNTÖKIRJA

Suomen Kyykkäliitto ry

LAKIOSA

1. KYYKKÄURHEILUN KANSALLINEN JOHTO

Kyykkäurheilun kansallinen johto on Suomen Kyykkäliitto ry:llä, joka johtaa ja valvoo kyykkäurheilua ja kilpailusääntöjen noudattamista.

2. KANSAINVÄLINEN KILPAILU

Kilpailu on kansainvälinen, kun se on avoin eri kansallisuutta oleville kilpailijoille.

3. KANSALLINEN KILPAILU

Kilpailu on kansallinen, kun osanotto on sallittu vain ko. maan kilpailijoille.

4. PIIRIKUNNALLINEN KILPAILU

Kilpailu on piirikunnallinen, kun osanotto siihen on sallittu vain piirin jäsenseurojen jäsenille.

5. JÄSENTENVÄLINEN KILPAILU

Kilpailu on jäsentenvälinen, kun osanotto siihen on sallittu vain jäsenseuran jäsenille.

6. KUTSUKILPAILU

Kilpailu on kutsukilpailu, kun siihen saavat osallistua vain järjestävän seuran kutsumat kyykänpelaajat.

7. ENNÄTYS

Ennätys on paras tulos, joka on saavutettu sääntöjen edellyttämällä tavalla.

Ennätyksen hyväksyminen edellyttää tuomariston hyväksymisen ja ilmoituksen Suomen Kyykkäliiton hallitukselle. Ennätysuorituksen jälkeen kenttä ja pelivälineet mitataan tuomariston toimesta.

8. SUOMEN ENNÄTYS JA TILASTOKELPOISUUS

Suomen ennätys on Suomen Kyykkäliiton hallituksen hyväksymä, suomalaisen kilpailijan tekemä ennätys, joka on saavutettu Kyykkäliiton hyväksymissä kansainvälisissä, kansallisissa- tai piirinmestaruuskilpailuissa. Ennätys- ja tilastokelpoisiksi katsotaan edellämainituissa kilpailuissa kesäolosuhteissa saavutettu tulos. Ennätyksiksi hyväksytään naisten-, miesten-, veteraanien ja junioreiden ennätykset.

Hallissa heitettyt ennätykset ja tulokset tilastoidaan erikseen.

9. LISENSSI

Lisenssi on henkilökohtainen rekisteröinti asiakirja ja samalla vakuutustodistus, joka on myönnetty kilpailuun osallistuvalla henkilöllä. Lisenssin haltijan edellytetään tuntevan kyykkäkilpailujen säännöt, sekä sitoutuvan niitä noudattamaan. Kukaan ei voi osallistua Suomen Kyykkäliiton alaiseen kyykkäkilpailuun, ellei hänellä ole tämän liiton lisenssiä. Lisenssi on uusittava vuosittain ja siitä on suoritettava Suomen Kyykkäliiton vuosittain määräämä lisenssimaksu.

10. PELAAJASIIROT

Pelaaja voi edustaa kilpailuissa pelaajana vain yhtä jäsenseuraa.

Pelaajien siirtyminen jäsenseurasta toiseen sallitaan vuosi-ilmoituksen yhteydessä tai erityisestä syystä kilpailukauden aikana yhden kerran. Takaisinsiirtoa ei hyväksytä saman kauden aikana. Siirrot on kirjallisesti ilmoitettava Suomen Kyykkäliiton hyväksyttäväksi.

11. KILPAILUJEN JÄRJESTÄMINEN

Kilpailuja saavat järjestää Suomen Kyykkäliittoon kuuluvat jäsen seurat.

12. KILPAILULUPA

SM- ja kansallisen kilpailun järjestämiseksi vaaditaan aina Suomen Kyykkäliiton hallituksen myöntämä lupa.

Piirikunnalliseen, jäsentenväliseen, ja kutsukilpailuun, sekä heimojuhlien tms. yhteydessä pelattavaan kilpailuun ei vaadita Kyykkäliiton lupaa. Piirinmestaruuskilpailusta toimitettava kilpailulupa-anomuksen ilmoitusosa ja tulokset korvaavat luvan kun ne toimitetaan Kyykkäliittoon säädettyssä ajassa kilpailujen päättymisestä (kohta 45).

Kilpailuissa, joilla ei ole Kyykkäliiton lupaa, ei liiton vastuu- ja lisenssivakuutus ole voimassa.

13. KILPAILULUPAMAKSUT

Jokaisesta kilpailusta, josta vaaditaan kohdan 12 mukaisesti kilpailulupa, tulee järjestäjien maksaa kilpailulupamaksu. Maksu määritellään henkilökohtaisen kilpailun, joukkuekilpailun tai parikilpailun osanottomaksun maksaneiden lukumäärien mukaisesti.

Maksujen suuruudet määrää Suomen Kyykkäliitto vuosittain. Maksu Kyykkäliitolle on suoritettava seitsemän vuorokauden kuluessa kilpailun päättymisestä.

14. KILPAILULUVAN ANOMINEN

Kilpailulupa-anomus on tehtävä Suomen Kyykkäliiton tätä tarkoitusta varten painattamalle lomakkeelle. Kilpailuluvat anottava tammikuun loppuun mennessä kuluvalle vuodelle. Kalenterin ulkopuoliset kilpailut on anottava viimeistään 2kk ennen suunniteltua kilpailupäivää.

15. KILPAILULUVAN KIELTÄMINEN JA PERUUTTAMINEN

Suomen Kyykkäliitto ei myönnä lupaa kilpailulle, jota ei järjestetä näiden sääntöjen mukaisesti. Kyykkäliitto voi antaa varoituksen tai peruuttaa jo myönnetyn kilpailuluvan, jos järjestävä seura ei ole säädettyssä ajassa toimittanut edellisen kilpailun kohdan 14 kilpailuanomuksen ilmoitusosaa ja maksanut kyseessä olevan kilpailun kilpailulupamaksua (kohta 13).

16. KILPAILUKUTSU

Kilpailukutsu on julkaistava hyvissä ajoin ennen kilpailupäivää. Kutsussa tulee esiintyä seuraavat asiat:

- kilpailun pitopaikka osoitteineen
- kilpailupäivä ja alkamisajankohta
- kilpailusarjat
- ennakoilmoittautumisten vastaanottaja
- viimeinen ilmoittautumisaika
- ilmoittautumistapa
- otetaanko jälki-ilmoittautumisia

Hyväksytyjen kilpailujen osalta kutsut julkaistaan Suomen Kyykkäliiton virallisessa kilpailukalenterissa.

17. ILMOITTAUTUMINEN

Ilmoittautuminen on kilpailijan ja järjestäjän välinen sopimus. Ilmoittautumistapa mainitaan aina kilpailukutsussa. Paperille tulostuvat ilmoittautumiset katsotaan kirjallisiksi. Ilmoittautumisen yhteydessä on aina mainittava pelaajan sarja ja mahdolliset ikähyvitykset.

18. ILMOITTAUTUMISAJAN PÄÄTTYMINEN

SM-kilpailuissa ilmoittautumisaika päättyy aina viimeistään kolme päivää ennen varsinaista kilpailupäivää. Kansallisissa kilpailuissa viimeistään kaksi päivää ennen varsinaista kilpailupäivää ellei

kilpailukutsussa määrätä lyhyempää aikaa. SM-kilpailuihin jälki-ilmoittautuneilta järjestävä seura perii aina osanottomaksun viisinkertaisena. Kansallisen kilpailun jälki-ilmoittautumisesta on järjestävällä seuralla oikeus periä osanottomaksun kaksinkertaisena.

19. OSANOTON VARMISTAMINEN

Kilpailijan on varmistettava osanottonsa kilpailupaikalla viimeistään 1/2 tuntia ennen kilpailua, ellei kilpailukutsussa ole mainittu lyhyempää aikaa. Osanoton varmistamisen yhteydessä on kilpailijan lisenssin voimassaolo selvitettävä.

20. OSANOTTOMAKSUT

Kustannusten kattamiseksi on kilpailun järjestäjällä oikeus periä osanottomaksua. Osanottomaksujen enimmäismäärät määrää Suomen Kyykkäliitto vuosittain.

21. OSANOTON KIELTÄMINEN

Jos kilpailun järjestäjä kieltäytyy hyväksymästä ilmoittautunutta osanottajaa kilpailuun, on siitä ilmoitettava asianomaiselle viimeistään ilmoittautumisajan päättymistä seuraavan vuorokauden kuluessa, kuitenkin viimeistään tuntia ennen kilpailujen alkua. Kielto perusteluineen on ilmoitettava Suomen Kyykkäliittoon anomuslomakkeen ilmoitusosalla. (kohta 14)

22. YLIN VALVONTAOIKEUS

SM-kilpailuihin Suomen Kyykkäliitto määrää kilpailuille valvojan, joka on tuomariston puheenjohtaja. Muun tuomariston, sekä valvojan kansallisissa kilpailuissa määrää kilpailujen järjestäjä. Tuomariston muodostaa valvoja (tuomariston puheenjohtaja) ja kaksi jäsentä. Tuomaristo on nimettävä vähintään 1/2 tuntia ennen kilpailun alkua.

23. TUOMARISTON TEHTÄVÄT

- 1) Tuomaristolla on rajaton oikeus valvoa Suomen Kyykkäliiton puolesta, että kilpailussa ja niiden järjestelyissä noudatetaan virallisia kilpailusääntöjä. Kilpailujen järjestelyvastuu on kilpailun järjestävällä seuralla.
- 2) Tuomaristo ratkaisee jokaisen vastalauseen, joka kilpailujen yhteydessä voidaan jättää.
- 3) Tuomaristolla on oikeus sulkea kilpailusta kilpailija, joka kilpailujärjestäjän heille tekemän ilmoituksen perusteella ei ole hyväksyttävä tai jonka he katsovat syyllistyneen sopimattomaan käyttäytymiseen tai epäurheilijamaiseen tekoon. Sulkeminen aiheuttaa aina osanottomaksun menetyksen kilpailun järjestäjien hyväksi.
- 4) Tuomaristolla on oikeus antaa poistaa kilpailualueelta jokainen kilpailija, joka kieltäytyy tottelemasta kilpailutoimitsijain antamia määräyksiä.
- 5) Tuomaristo tarkastaa ja hyväksyy pelikentän, mittalaitteet ja pelivälineet.
- 6) Tuomaristo suorittaa tarvittaessa kenttien kunnostuksen ennen alku- ja loppukilpailujen alkua.
- 7) Tuomaristo voi pistokokein suorittaa kenttien mittauksen tai jos kilpailija jonkun kentän osalta sitä erikseen vaatii.
- 8) Tuomariston tulee kilpailujen päätyttyä täyttää Kyykkäliitolle lähetettävän ilmoituslomakkeen (kohta 14) osuutensa allekirjoituksin varustettuna. Ilmoituksessa tulee olla yksityiskohtaiset tiedot mahdollisesti jätetyistä vastalauseista ja tuomariston niiden johdosta tekemistä kilpailusta sulkemisista, sekä ehdotus niiksi toimenpiteiksi, joihin tuomaristo sellaisessa tapauksessa katsoo aiheelliseksi ryhtyä. Ilmoituslomakkeessa on lisäksi mainittava saavutetut ennätykset ja niiden tekijät.
- 9) Tuomaristolla on oikeus suorittaa doping-testejä jokaisessa sarjassa kaikissa kilpailuissa ja tarvittaessa esim. alkometritestejä.
- 10) Vetoaminen tuomariston päätöksestä on sallittua vain, jos se koskee sääntöjen soveltamista.

24. ERILAISET RANGAISTUKSET

Suomen Kyykkäiliiton langettamat rangaistukset ovat:

- huomautus
- moite
- varoitus
- kilpailusta sulkeminen
- kilpailukielto
- kilpailukelvottomaksi julistaminen

Edellä mainitut rangaistukset voidaan tuomita vasta sen jälkeen kun tutkimukset ovat suoritettu ja tapauksen johdosta kuultu myös asianosaisia. Kyykkäiliitto voi antaa rangaistuksen myös tuomariston kilpailusta sulkemalle pelaajalle. Varoitus on voimassa 12 kuukautta sen antamisesta.

24.1. KILPAILUSTA SULKEMINEN

Suomen Kyykkäiliiton määräämästä kilpailusta sulkemisesta aiheutuu heitetyn tuloksen ja ennätysten mitätöiminen.

24.2. KILPAILUKIELTO

Kilpailukieltoon julistamisen voi tuomita ainoastaan Suomen Kyykkäiliiton hallitus kuultuaan ensin asianosaisia. Todetun piristeiden, alkoholin tms. aineiden käytöstä kilpailutilanteissa seuraa aina kilpailukielto tai Suomen Antidoping toimikunnan lausunnon perusteella varoitus.

24.3. KILPAILUKELVOTTOMAKSI JULISTAMINEN

Kilpailukelvottomaksi julistamisen voi tuomita vain Suomen Kyykkäiliitto ja ainoastaan vakavasta rikkomuksesta. Kilpailukelvottomaksi julistaminen aiheuttaa, että tuomittu ei saa kilpailukelvottomuusaikana missään ominaisuudessa ottaa tehtävää kilpailuissa eikä osallistua kilpailuun.

25. PALKINNON MENETTÄMINEN

Kilpailija, joka on suljettu pois kilpailusta, määrätty kilpailukieltoon tai julistettu kilpailukelvottomaksi, menettää samalla oikeuden palkintoihin tässä kilpailussa. Rangaistuksen antajan tulee määrätä ne sijoitusten ja palkintojen muutokset, jotka kyseessä oleva rangaistus tekee tarpeelliseksi.

26. RANGAISTUKSEN LIEVENTÄMINEN

Suomen Kyykkäiliitolla on oikeus määräämillään ehdoilla lyhentää tuomitun kilpailukieltoaikaa tai kumota kilpailukelvottomaksi julistaminen.

27. VASTALAUSEOIKEUS

Vastalause (protesti) voidaan tehdä kilpailujärjestäjän tekemästä rikkomuksesta Suomen Kyykkäiliiton kilpailusääntöjä vastaan. Vastalauseen jättämisoikeus kuuluu ainoastaan kilpailijalle. Kuitenkin kilpailutoimitsijalla on valta, vaikka vastalauseetta ei ole jätetty, ryhtyä niihin toimenpiteisiin, jotka olosuhteisiin katsoen näyttäivät oikeutetuilta.

28. VASTALAUSEEN JÄTTÄMINEN

Vastalause on toimitettava kilpailun valvojalle, joka huolehtii siitä, että kilpailun tuomaristo käsittelee sen.

29. MÄÄRÄAIKA, JONKA KULUESSA VASTALAUSE ON JÄTETTÄVÄ

Vastalause, joka koskee ilmoittautumisen pätevyyttä, on jätettävä viimeistään 20 minuuttia ennen kilpailua. Kilpailun järjestäjän tulee asettaa nähtäväksi arvottu kilpailujärjestys 30 minuuttia ennen kilpailun alkua. Vastalause, joka koskee kilpailun aikana tapahtunutta erehdystä tai virhettä, sekä tuloluetteloa on, mikäli tuomaristo ei katso sitä mahdolliseksi, jätettävä 15 minuutin kuluessa

virallisten tulosten julkaisemisesta. Tulokset katsotaan virallisiksi esim silloin, kun pelipöytäkirjat on asetettu nähtäväksi paremmuusjärjestyksessä ja pelatun sarjan kohdalle on merkitty tulosten julkaisuaika, tai kun puhtaaksikirjoitettu tuloslista on asetettu nähtäväksi.

30. VASTALAUSETTA KOSKEVA KUULEMINEN

Ennen kuin vastalause ratkaistaan, tulee vastaajalle järjestää tilaisuus selvityksen antamiseen. Hänellä on oikeus kutsua todistajia.

31. PERUSTEETON VASTALAUSE

Jos vastalause todetaan jätetyn perusteettomien syin, Suomen Kyykkäliitto voi rangaista vastalauseen tekijää näiden sääntöjen mukaisesti.

32. VELVOLLISUUS ALISTUA TUOMIOON

Kaikki osapuolet ovat velvollisia hyväksymään vastalausesta koskevan tuomion.

33. TULOSLUETTELOJEN JULKAISEMINEN JA PALKINTOJEN JAKO

Tulosluettelo on julkaistava vähintään 15 minuuttia ennen palkintojen jakoa. Poikkeus sallitaan ehdolla, että kaikki kilpailijat hyväksyvät muutoksen. Kilpailijalle, jota vastaan on tehty vastalause, ei saa jakaa palkintoa ennen kuin vastalause on ratkaistu. Myöskään muita palkintoja, joihin tuomariston päätös vastalauseen johdosta voi vaikuttaa, ei jaeta. Mikäli tulosluettelossa todetaan puhtaaksikirjoitus- tai laskuvirheitä, ovat järjestäjät aina velvollisia ne oikaisemaan.

34. VETOAMISOIKEUS

Kilpailijalla on oikeus vedota Suomen Kyykkäliiton hallitukseen kilpailun tuomariston hänelle tuomitsemasta rangaistuksesta tai tekemästä päätöksestä.

35. VETOAMINEN

Vetoaminen on oltava kirjallinen sekä vetoajan tai hänen valtuuttamansa asiamiehen allekirjoittama. Vetoamus on jätettävä Suomen Kyykkäliiton hallitukselle tuomariston päätöksen julkaisupäivää seuraavien seitsemän päivän aikana. Näiden seitsemän päivän aikana on myös suoritettava Suomen Kyykkäliiton tilille 100 euron suuruinen vetoamismaksu. Jos vetoaminen hyväksytään, palautetaan maksu.

36. VETOAMISTUOMIOISTUIN

Vetoamisen ratkaisee Suomen Kyykkäliiton hallitus kuultuaan kaikkia osapuolia. Vetoamuksen osapuolilla on oikeus kutsua todistajia. Jos osapuolet ja todistajat eivät saavu kuulemistilaisuuteen tai toimita pyydettyjä selvityksiä, ratkaistaan vetoaminen joka tapauksessa. Henkilö, joka on ollut vetoamiseen liittyvässä kilpailussa toimitsijana, tuomariston jäsenenä tai mukana vetoamuksen aiheuttaneessa tapahtumassa, ei saa osallistua vetoamuksen käsittelyyn.

37. VETOAMISTA KOSKEVA TUOMIO

Suomen Kyykkäliiton hallituksella on oikeus muuttaa rangaistus tai päätös, josta vetoamus on tehty. Mikään viranomaisen ei voi määrätä, että kilpailu on uusittava.

38. TUOMION JULKAISEMINEN

Suomen Kyykkäliitolla on oikeus julkaista tai antaa julkaista ilmoitus vetoamista koskevasta tuomiosta ja sen yhteydessä mainituista eri osapuolten henkilöiden nimistä. Tällaisessa tiedotuksessa mainitulla henkilöllä ei kilpailukelvottomaksi julistamisen uhalla ole oikeutta ryhtyä mihinkään toimenpiteisiin Kyykkäliittoa tai jotain henkilöä vastaan, joka Kyykkäliitolta on saanut tehtäväksi ilmoituksen julkaisemisen.

TEKNINEN OSA

39. PELIKENTTÄ

Pelikentän koko altaan sorapintainen (kesäkilpailussa) ja mahdollisimman tasainen. Kentän molemmilla sivuilla tulee olla vähintään 1m ja takana vähintään 2m tasaista aluetta. Kentän mitat ovat rajaviivan keskeltä rajaviivan keskelle, mittatarkkuus 0 - +5cm. Pelikenttä piirretään terävällä piirtotikulla (ei kalkkiviivoilla). Jos alueelle tehdään useampia pelikenttiä, on kenttien turvallisuusväli vähintään 5 metriä.

39.1. MIESTEN KENTTÄ

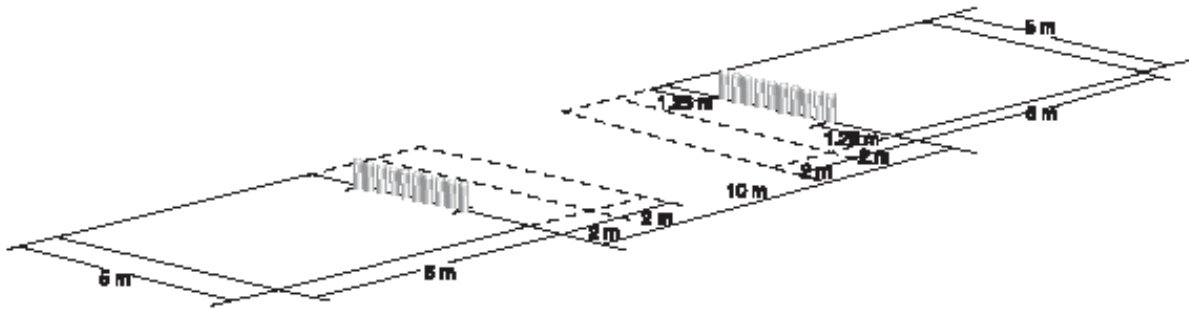

(kenttä 5x5, väli 10m) (Huom! Kuvassa naisten ja juniorien viivat liikaa.)

39.2. NAISTEN JA JUNIORIEN ISO KENTTÄ

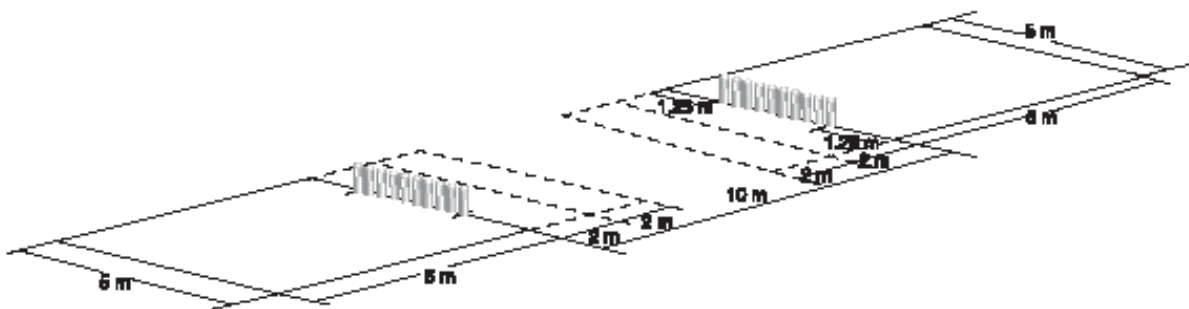

(kenttä 5 x 4 m, väli 10 m, 8m ja 6m heittoviivat) (Huom! Kuvan neliöt metrin liian pitkät.)

39.3. JUNIORIEN PIENI KENTTÄ

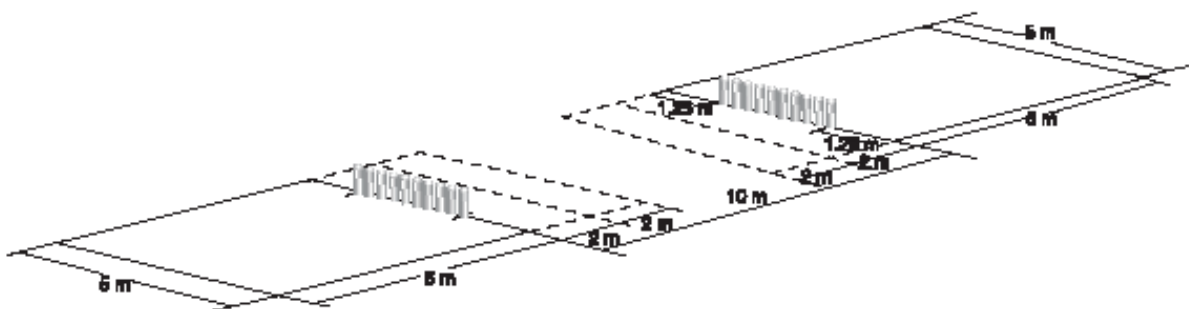

(kenttä 3 x 3 m, väli 6 m, 4m heittoviivat) (Huom! Kuvan neliöiden koko ja välimatka väärät.)

40. HEITTOMATKAT

40.1. MIEHET

Miehet suorittavat aloitusheiton pelineliöstä 15 m:n päästä ja jatkon 10 m:n päästä (kohta 39.1). Miesveteraanit yli 70-vuotiaat suorittavat aloitusheiton ja jatkon pelineliöstä 10 m:n päästä pelatessaan veteraanisarjassa. Joukkue- ja parikilpailussa 70-vuotias saa avata rajoiltaan vasta sitten, kun muut joukkueen jäsenet eivät saa peliä auki.

40.2. NAISET

Naiset suorittavat aloitusheiton pelineliöstä 10 m:n päästä (kohta 39.2) ja jatkon 8 m:n päästä.

Naisveteraanit yli 70-vuotiaat suorittavat aloitusheiton ja jatkon 8 m:n päästä pelatessaan veteraanisarjassa. Joukkue- ja parikilpailussa 70-vuotias saa avata rajoiltaan vasta sitten, kun muut joukkueen jäsenet eivät saa peliä auki.

40.3. JUNIORIT 15V JA 12V

Pojat ja tytöt 12-vuotiaat suorittavat aloitusheiton pelineliöstä 8 m:n päästä ja jatkon 6 m:n päästä. (kohta 39.2)

Pojat ja tytöt 15- vuotiaat suorittavat aloitusheiton pelineliöstä 10 m:n päästä ja jatkon 8 m:n päästä. (kohta 39.2)

40.4. JUNIORIT 10V JA 8V

Pojat ja tytöt 8-vuotiaat suorittavat aloitusheiton ja jatkon pelineliöstä 4 m:n päästä (kohta 39.3). Pojat ja tytöt 10-vuotiaat suorittavat aloitusheiton 6 m:n päästä ja jatkon 4 m:n päästä (kohta 39.3).

41. KYKKÄMAILAT

Kyykkämailat hyväksytään tehtäviksi ainoastaan puusta. Mailojen tulee olla pyöreitä ja varustettuna kädensijalla (kuva 3.). Mailojen pituus saa olla enintään 850 mm ja paksuus enintään 80 mm. Mailojen maalaaminen ja lakkaaminen on sallittua, mutta muulla keinoaineella pinnoittaminen on kielletty (esim. lasikuitu). Kädensijan ja pienten kolhujen ja lohkeamien korjaaminen mailasta keinoaineilla on sallittua. Mailojen vahvistaminen on sallittua kädensijasta, kaulasta ja päästä enintään 30 mm:n levyisellä renkaalla.

42. KYRKÄT

Kyykät valmistetaan koivupuusta lieriön muotoisiksi kuvan mukaiseksi. Kyykän pituus on 100 mm ja paksuus 65 - 80 mm. Reunat pyöristetään noin 5 mm:n leveydeltä.

43. MITTAUSVÄLINEET

Kyykkämailojen mittaaminen suoritetaan järjestäjien toimesta ennen kilpailua. Mittalaitteen on oltava mittausosiltaan metallinen. Laitteessa tulee olla pituusmittahaarukka, jossa päätytappien korkeus vähintään 80 mm ja tappien välinen etäisyys 850 mm koko tappien korkeudella. Mittatarkkuus 0 - + 0,5 mm. Mittalaitteessa tulee olla paksuusmittareikä, joka on halkaisijaltaan symmetrisen pyöreä 80 mm. Mittatarkkuus 0 - + 0,5 mm. Mitattavaa mailaa koskettavan pinnan leveys ei saa ylittää 3 mm:ä. Mailojen tulee sopia edellämainittuihin mittoihin. Jokaista pelikenttää varten tulee järjestäjien varata mittatikku, jolla tarkistetaan rajoille lyödyt kyykät ja mailat. Mittatikkun pituuden tulee olla vähintään 20 cm ja paksuuden tulee olla 15 mm ja se on teroitettava keskeisesti.

44. PELIPÖYTÄKIRJAT

Kaikissa Suomen Kyykkäliiton myöntämissä kilpailuissa on pidettävä pöytäkirjaa pelitapahtumista. Pelipöytäkirjat on säilytettävä kahden vuoden ajan, ja jos kilpailusta tehdään vetoisuus, on vetoomusta käsittävän kilpailusarjan pelipöytäkirjat vaadittaessa toimitettava Kyykkäliittoon. Pöytäkirjat, joita on käytettävä Kyykkäliiton hyväksymissä kilpailuissa, voi tilata liitosta.

45. TULOSLUETTELO

Kilpailusta on tehtävä erillinen tuloluettelo, joka on ilmoituslomakkeen liitteenä lähetettävä Suomen Kyykkäliittoon seitsemän (7) päivän kuluessa kilpailujen päättymisestä.

Henkilökohtaisten kilpailujen osalta tuloluettelossa tulee olla seuraavat asiat:

- kilpailusarja
- pelaajan sijoitus
- pelaajan nimi
- pelaajan seura
- pelaajan tulos
- mahdollisten uusintojen tulokset
- veteraanisarjassa tulosmerkintä sisältää sekä ikähyvityksen että lopputuloksen

Joukkue- ja parikilpailujen osalta tuloluettelossa tulee olla seuraavat asiat:

- kilpailusarja
- joukkueen/parin sijoitus
- pelaajaseuran nimi
- pelaajien nimet
- osallistuneiden joukkueiden/parien yhteismäärä sarjassa

46. PELITUOMARIN TEHTÄVÄT

Pelituomari tuomitsee pelit näiden sääntöjen mukaisesti, huomioiden seuraavat ohjeet:

- 1) Tuomari valvoo, että pelaaja saa keskittyä rauhassa heittosuoritukseensa.
- 2) Jos pelaaja lyö lyöntineliössä olevia vastustajan kyykkiä, asettaa pelituomari kyykät paikoilleen ja tuomitsee lyönnin tapahtuneeksi, jos maila irtoaa lyöjän kädestä.
- 3) Lyöntineliössä olevia kyykkiä ei saa siirrellä. Jos näin tapahtuu, asettaa pelituomari kyykät paikoilleen ja antaa pelaajalle huomautuksen. Kahden huomautuksen jälkeen pelituomari määrää pelaajan lyömään kaikki lyöntivuoronsa jäljellä olevat mailat takarajan takaa.
- 4) Kun lyönti halkaisee kyykän, tuomitsee pelituomari sen mukaan, minne suurempi osa kyykkää meni, vaihtaan samalla rikkoutuneen kyykän ehjään. Yhtäsuurten osien jäädessä pelineliöön, ratkaisee pelaaja, kumman kohdalle ehjä kyykkä asetetaan. Jos yhtä suurista osista toinen menee ulos ja toinen jää kenttään, katsotaan kyykkä uloslyödyksi.
- 5) Pelaaja ei saa tarpeettomasti viivyttää peliä. Jos pelituomari havaitsee tahallista viivyttelyä, antaa hän pelaajalle huomautuksen. Jos viivyttelyä tapahtuu edelleen, määrää pelituomari pelaajalle tai koko joukkueelle yhteisajan, jonka kuluessa lyöntivuorojen mailat on lyötävä. Yhteisaika saadaan kertomalla lyömättömien mailojen lukumäärä 30 sekunnilla.
- 6) Pelituomari merkitsee pelipöytäkirjaan jokaisen mailan viemän kyykkä-määrän. "Hutimaila" merkitään nollalla.
- 7) Lyöntivuoron loputtua tarkistaa pelituomari pelineliön ja merkitsee pelipöytäkirjaan neliöön jääneiden kyykkien lukumäärän. Neliöön jääneet mailat poistetaan tuomarin valvonnassa. Pelipuoliskon jälkeen "akkojen" ja "pappien" lukumäärät merkitään pelipöytäkirjaan. Epäiltäessä kyykkää "papiksi", tarkistaa pelituomari asian vetämällä mittatikulla rajaa pitkin pystysuorassa asennossa. Jos mittatikku osuu kyykkään, nostetaan se "papiksi" lyöntivuoron päätyttyä. Jos mittatikku ei osu kyykkään, ulkopuolinen kyykkä poistetaan ja neliönpuoleinen jää "akaksi". Tarkistus voidaan tehdä myös pelin kuluessa. Sivurajalla oleva kyykkä ei ole "pappi", mikäli siihen on matkaa vähemmän kuin 10 cm eturajalta. Kyykän koskettaessa yhtä aikaa sivu- ja takarajaa, nostetaan se "nurkkapapiksi".
- 8) Tuomari ei salli tupakointia pelialueella (peli- ja heitoneliö ja niiden välitön läheisyys).

47. KILPAILUSARJAT

- naisilla M-, A-, B- ja veteraanisarja
- miehillä M-, A-, B- ja veteraanisarja
- juniorit 15 vuotta ja 10 vuotta (voidaan pelata tytöt ja pojat erikseen)

Jos jossakin kilpailussa ei järjestetä kaikkia kilpailusarjoja, voi alempiarjalainen osallistua kilpailuun seuraavassa ylemmässä sarjassa. Veteraanisarjalainen voi vaihtoehtoisesti pelata luokituspisteidensä mukaisessa sarjassa edellyttäen, että ilmoittautumisen yhteydessä tästä on mainittu. Nuorten sarjan pelaajan siirtyessä aikuisten sarjaan, hän nousee B-sarjaan, ellei ole edellisenä vuonna heittänyt ylempään sarjaan oikeuttavaa tulosta sääntöjen mukaisilta rajoilta (tulos ilmoitettava tuomariston ilmoituksessa).

48. KILPAILUSARJAT, JOISSA VÄHÄN PELAAJIA

SM-kilpailuissa pelataan kaikki SM-kilpailuihin hyväksytyt sarjat, vaikka osanottajia olisi vain yksi. Tavoitteena on saada kuhunkin pelattavaan sarjaan vähintään kolme pelaajaa. Jos kansallisessa kilpailussa ilmoitetaan olevan vain kaksi miesten ja kaksi naisten sarjaa, ovat sarjat M ja A. Kilpailun järjestävällä seuralla on oikeus peluuttaa kaikki kilpailukutsussa ilmoitetut sarjat. Jos sarjajako muuttuu kilpailukutsusta, on siitä ilmoitettava ennen kilpailun alkua.

Jos kansallisessa kilpailussa on ilmoitettu olevan kolme sarjaa ja kilpailijoita on vähän voi järjestäjä peluuttaa pelaajia seuraavasti:

- 1) M-sarjassa 1-2 pelaajaa ja muissa sarjoissa kolme tai enemmän
 - pelataan kaikki sarjat
- 2) A-sarjassa vain 1-2 pelaajaa ja B-sarjassa vähintään kolme
 - siirretään A-sarjalaiset M-sarjaan (A-sarjaa ei pelata)
- 3) B-sarjassa vain 1-2 pelaajaa
 - siirretään B-sarjalaiset A-sarjaan (B-sarjaa ei pelata)
- 4) A-sarjassa yksi pelaaja, B-sarjassa yksi pelaaja
 - siirretään molemmat pelaajat M-sarjaan (A- ja B-sarjoja ei pelata)
- 5) A-sarjassa yksi pelaaja, B-sarjassa kaksi pelaajaa
 - siirretään B-sarjalaiset A-sarjaan (B-sarjaa ei pelata)
- 6) V-sarjassa 1-2 pelaajaa
 - siirretään pelaajat tulostaan vastaavaan sarjaan, jossa pelaavat sen sarjan säännöin, ilman veteraanisarjan hyvityksiä. Jos sarja jää edelleen vajaaksi, siirretään edelleen ylöspäin kuten edellä.

49. LUOKITUSPISTEET

Kilpailusarjojen luokituspisteet määräytyvät kilpailijan viimeisen kesäkilpailukauden henkilökohtaisten kilpailutulosten perusteella. Sarjaan oikeuttava tulos on saavutettava vähintään kahdessa eri kilpailussa kilpailukauden aikana. Kilpailemattomuus ei aiheuta putoamista alempaan sarjaan.

Veteraanien luokituspisteissä ei ikähyvityksiä lasketa mukaan. Luokituspisteisiin hyväksyttäviä kilpailuja ovat ennätys- ja tilastokelpoiset kilpailut (kohta 8), sekä piirinmestaruuskilpailut edellyttäen, että kilpailulla on asianmukainen kilpailulupa (kohta 12).

Kilpailusarjojen luokituspisteet eri sarjoissa ovat seuraavat:

- Miesten Mestaruussarja, 23 pistettä ja yli
- Miesten A-sarja, 18 - 22 pistettä
- Miesten B-sarja, 17 pistettä ja alle
- Miesveteraanisarja, yli 60 vuotta (ikähyvitys 0,5p/vuosi) ¹⁾
- Naisten Mestaruussarja, 15 pistettä ja yli
- Naisten A-sarja, 5 - 14 pistettä

- Naisten B-sarja, 4 pistettä ja alle
- Naisveteraanisarja, yli 60 vuotta (ikähyvyys 0,5p/vuosi) ¹⁾
- tytöt/pojat 15 vuotta ja nuoremmat, 10 vuotta ja nuoremmat ¹⁾

¹⁾ voivat täyttämivuotenaan pelata ko. sarjoissa

50. KILPAILULAJIT

- joukkuekilpailu
- parikilpailu
- henkilökohtainen kilpailu
- viisiottelukilpailu
- UKK-kilpailu
- edellisten yhdistelmiä ja muunnoksia

51. SM-KILPAILUT

51.1. SM-SISÄHALLIKILPAILUT

Kilpailulajit ja -sarjat:

- Henkilökohtaisina; MM, MA, MB, MV, NM, NA, NB, NV, P15v, T15v.
- Yksi joukkuepelisarja miehille
- Yksi paripelisarja naisille

51.2. SM-JOUKKUE JA PARIKILPAILUT

Kilpailulajit ja -sarjat:

- Miesten joukkuekilpailu
- Naisten parikilpailu

51.3. SM 5-OTTELU JA SM PARIKILPAILUT

Kilpailulajit ja -sarjat:

- 5-ottelu sarjoissa MM, MA, MB, MV, NM, NA, NB, NV, P15v, T15v.
- Miesveteraanien parikilpailu
- Miesten parikilpailu

Pelijärjestykset:

- 5-ottelut pelataan ennen parikilpailuja
- SM-parikilpailut pelataan yhdessä sarjassa joukkuepelisäännöin. Miesveteraanien tuloksissa pelaajakohtaiset ikähyvytykset lasketaan yhteen ja lisätään pelitulokseen.

51.4. SM-HENKILÖKOHTAISET KILPAILUT

Kilpailusarjat: MM, MA, MB, MV, NM, NA, NB, NV, P15v, T15v.

Loppukilpailu:

- MM-sarjassa kymmenelle parhaalle, jos osallistujia on vähintään 12.
- NM-sarjassa kuudelle parhaalle, jos osallistujia on vähintään 8.
- Peliparit ja kentät arvotaan.
- Aloitus kaikille yhtä aikaa.

52. CUP-JOUKKUESARJA MIEHILLE JA CUP PARIPELISARJA NAISILLE.

Suomen Kyykkäiliiton hallitus nimeää vuosittain kahdeksan (8) CUP-osakilpailua, joista yksi (1) on miesten SM-joukkue- ja naisten SM-parikilpailut.

Osallistumisoikeus on kaikilla seurajoukkueilla ja -pareilla. Seurakohtaisesti voi osallistua yksi tai useampia joukkueita.

Joukkueet ja parit voivat osallistua haluamiinsa CUP-kilpailuihin.

Kussakin osakilpailussa pisteitä saavat kahdeksan parhaiten sijoittunutta paremmuusjärjestyksessä seuraavasti:

- Kansallinen kilpailu: 10-8-6-5-4-3-2-1
- SM-kilpailu: 15-13-11-9-7-5-3-1

Lopputuloksiin lasketaan kuuden (6) parhaan osakilpailun yhteenlasketut sijoituspisteet. Eniten pisteitä saanut on voittaja. Tasapisteissä eniten voittoja saanut on parempi. Jos nämäkin on tasan lasketaan kakkostilat sitten kolmostilat jne.

Pelataan alkupelit, joista neljä parasta pelaa sijoituksista 1 - 4 ja neljä seuraavaa sijoituksista 5 - 8, kuten SM-joukkuekilpailussa.

Jos samasta seurasta osallistuu useampia joukkueita, on joukkueiden kokoonpano nimettävä ennen pelijärjestyksien arvontaa. Jos samasta seurasta on useampia joukkueita, pisteitä saavat 1-joukkue, 2-joukkue, 3-joukkue, jne. Jos osallistuu vain yksi joukkue seurasta, se nimetään aina 1-joukkueeksi (esim. HSS 1) ja pisteet tulevat sille.

Henkilöitä ei vuositasolla nimetä joukkuekohtaisesti. Samat henkilöt voivat pelata seuransa eri joukkuekokoonpanoissa, ei kuitenkaan samassa kilpailussa. Varamiestä voi käyttää, ei kuitenkaan useammassa joukkueessa samaa henkilöä samassa kilpailussa.

SARJAN VOITTAJA ON KILPAILUVUODEN SUOMEN CUP-MESTARI.

53. HENKILÖKOHTAINEN CUP-KILPAILU

Suomen Kyykkäliiton hallitus nimeää vuosittain kymmenen (10) kilpailua CUP-kilpailuksi seuraavasti: SM-henkilökohtainen, SM 5-ottelu, Yksi (1) kansallinen 5-ottelu ja seitsemän (7) kansallista kilpailua, joissa on henkilökohtaisten kilpailujen lisäksi parikilpailu naisille sekä joukkuekilpailu miehille (yhtenevät kohdan 52. kanssa).

Kilpailusarjat:

- Sarjat MM, NM, MV.

Sijoitukset:

Lopputuloksiin lasketaan kuuden parhaan osakilpailun yhteenlasketut sijoituspisteet seuraavasti:

- 1) Viisi (5) henkilökohtaista kilpailua, joista yksi SM-kilpailu ja neljä (4) kansallista kilpailua, tai viisi (5) kansallista kilpailua.
- 2) Yksi (1) 5-ottelukilpailu, joko SM-kilpailu tai kansallinen.

Pisteitä saa SM-kilpailuissa kymmenen (10) parasta paremmuusjärjestyksessä seuraavasti: 20-18-16-14-12-10-8-6-4-2.

Pisteitä saa kansallisista kilpailuista kahdeksan (8) parasta paremmuusjärjestyksessä seuraavasti: 15-13-11-9-7-5-3-1.

MM ja NM sarjoissa kilpailukohtaisilla tasatuloksilla voitosta uusitaan. Veteraanivoitto ratkaistaan kohdan 65. mukaisesti

Eniten pisteitä saanut on sarjan voittaja. Tasapisteissä eniten voittoja saanut on parempi. Jos nämä ovat tasan, lasketaan kakkostilat, kolmostilat, jne.

VOITTAJAT NIMETÄÄN SARJANSA KILPAILUVUODEN SUOMEN CUP-MESTAREIKSI.

54. VUODEN PELAAJAT

Kyykkäliiton hallitus nimeää kilpailukauden päätyttyä vuoden pelaajat eri sarjoissa seuraavan sarjataulukon ja pistelaskennan mukaisesti:

Kilpailusarjat:

- Miesten mestaruussarja; lasketaan sijoitukset normaalisäännöin mukaan.
- Naisten sarja; lasketaan M, A, B, ja V-sarjat tuloksilla mukaan. Ikähyvityksiä ei huomioida.
- Miesten veteraanisarja; lasketaan sijoitukset normaalein veteraanisäännöin mukaan.
- Nuorten sarja; lasketaan tytöt 15v, pojat 15v.

Pistelasku:

- SE 60 pistettä
- SE sivuaminen 50 pistettä
- SM henkilökohtainen/5-ottelu
 1. 30 pistettä
 2. 20 pistettä
 3. 10 pistettä
 4. 5 pistettä
 5. 3 pistettä
 6. 1 pistettä
- Kansallinen kilpailu
 1. 5 pistettä
 2. 3 pistettä
 3. 1 pistettä
- Kansallinen CUP-kilpailu
 1. 10 pistettä
 2. 6 pistettä
 3. 4 pistettä
- Osallistuminen 1 pistettä

Tasatuloksilla sijoituspisteet lasketaan yhteen ja jaetaan pelaajalukumäärällä. Kukin saa jaetun pistemäärän. Kokonaiskilpailun päättyessä tasapisteisiin, ratkaisee arvokkain pistemäärä, jne.

ENITEN PISTEITÄ KERÄNNYT NIMETÄÄN VUODEN PELAAJAKSI.

55. MAAJOUKKUEEN VALINTA

Suomen Kyykkäliito ry:n hallitus valitsee aina maajoukkueen, johon karsintakilpailujen perusteella valitaan kulloinkin tarvittava määrä pelaajia ja varapelaajia. Miesten valinnat suoritetaan miesten mestaruussarjasta sijoitusten ja naisten valinnat kaikista naisten sarjoista lyötyjen tulosten perusteella. Karsintakilpailuksi nimetään SM-henkilökohtainen kilpailu ja kolme kansallista kilpailua. SM-kilpailun ja kahden kansallisen kilpailun parhaat saavutukset huomioidaan seuraavasti:

- SM-kilpailu: 15-12-9-7-6-5-4-3-2-1
- Kansallinen: 10-9-8-7-6-5-4-3-2-1

Naisten sarjojen tulokset huomioidaan ilman ikähyvityksiä tai muita sarjatasoituksia. Suurimman pistemäärän kerännyt on paras jne.

56. PELIIN LIITTYVIÄ NIMITYKSIÄ

Akka = kahden pisteen arvoinen kyykkä neliössä tai neliön eturajalla

Pappi = yhden pisteen arvoinen kyykkä neliön sivu- tai takarajalla

Vieras = kahden pisteen arvoinen kyykkä, joka on ponnahtanut pelineliön eteen

Pelineliö = kentän puolisko jossa heitettävät kyykät sijaitsevat

Heitoneliö = kentän puolisko jolta heitot suoritetaan

PELIOSA

57. YLEISTÄ

Järjestäjien toimesta pystytetään kilpailujen ensimmäiset pelikentälliset. Sen jälkeen huolehtivat pelaajat aina pelin pystyttämistä niin, että seuraavalla pelaajalla pelikenttä on valmiina. Kyykkäparit on asetettava mahdollisimman pystyyn niin, että rajaviiva kulkee kyykän keskiön linjassa (eikä kallistuksia mihinkään suuntaan). Ennen pelin aloittamista saavat pelaajat laittaa pelineliönsä ja neliöiden välin kuntoon. Lanauksen saa suorittaa, mutta maamassoja ei saa poistaa pelialueelta.

Pelin alettua sallitaan lyöntivuorojen välillä jälkien tasaaminen, mutta ei lanausta. Kuoppiin lyöty kyykkä saadaan nostaa kohdalleen pelituomarin toimesta heittojen välissä. Kilpailukentillä harjoittelu on kielletty.

Heittoneliössä saa olla vain yksi pelaaja kerrallaan. Heitto- ja pelineliöiden sivuilla n. 2 m ja pelineliön takana n. 5 m alueella ei saa heittohetkellä olla muita henkilöitä. Pelaaja lyö lyöntivuoronsa mailat perätysten. Jos maila jää pelineliöön, sitä ei saa poistaa ennen lyöntivuoron loppumista. Joukkue- ja paripelissä saa lyöntivuoron mailat poistaa joukkueen/parin lyöntivuoron päätyttyä.

Lyöntivuoron aikana on pelaajan pidettävä kaikki lyöntivuorossa käyttämänsä mailat heittoalueella. Vain mailan rikkoutuessa voi tuomari antaa luvan käyttää jo heitettyä ehjää mailaa uudelleen. Aloitettaessa heittoneliön takaa, pelaajan on pidettävä kaikki tarvitsemansa sauvat heittoneliön takarajan takana sivurajajatkeden sisäpuolella.

Pelaaja ei saa lyöntiä suorittaessaan polkea heittoalueen rajoille, eikä ylittää rajoja. Lyönnin suorittaminen alkaa siitä, kun heittäjä ottaa mailan käteensä heittoalueella ja päättyy siihen, kun heittäjä saavuttaa heiton jälkeen tasapainon heittoalueella. Pelaajan on lyötävä kaikki pelivuoronsa mailat poistumatta välillä heittoalueelta.

Pelaajan on poistuttava heittoalueelta sivu- tai takarajan kautta. Eturajan rikkominen on kielletty. Jos pelaaja rikkoo näitä määräyksiä, asettaa pelituomari sääntöjen vastaisessa lyönnissä ulosmenneet sekä sivu- tai takarajalle siirtyneet kyykät takaisin paikoilleen. Neliöön jääneet kyykät jäävät "akoiksi". Lyönti katsotaan tapahtuneeksi. Polkiessaan rajalle pelaajan tulee korjata ja selventää rajat.

Neliöiden väliin ponnahtanut kyykkä on lyötävä pelineliön sivu- tai takarajojen tai kenttien välisen sivurajajatkeden ulkopuolelle.

Kun joukkue tai pelaaja havaitsee sääntöjen vastaisen lyönnin tai muun virheen, on siitä protestoitava heti ja peli keskeytettävä selvityksen ajaksi. Elleivät pelaajat ja pelituomari pääse keskenään sovintoon esitetyssä asiassa, on asia alistettava kilpailun tuomariston ratkaistavaksi. Peli saa jatkua vasta kun tuomaristo on käsitellyt asian. Mikäli pelaaja on tyytymätön tuomariston tekemään päätökseen voi hän tehdä siitä vetoomuksen Suomen Kyykkäliittoon (kohta 34).

JOUKKUEKILPAILU

58. YLEISTÄ

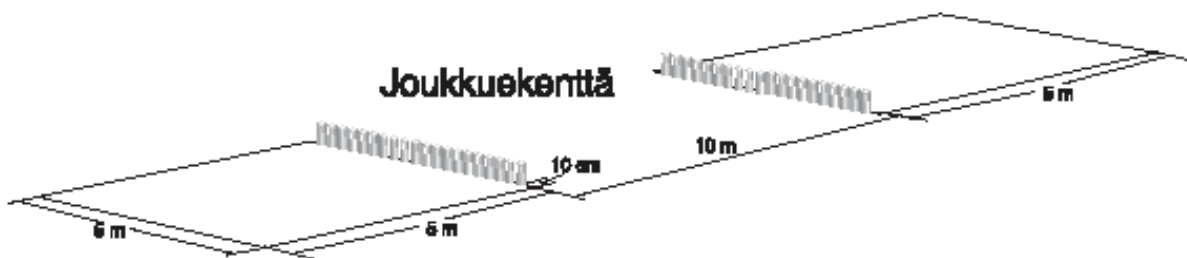

Joukkuekilpailussa asetetaan kaksikymmentä kyykkäparia pelineliön eturajalle 10 cm sivurajoista (kuva X). Avausvuoron arvonta suoritetaan kohdan 60 mukaisesti. Pelituomarin tehtävät kohdan 46 mukaisesti. Joukkueen muodostaa saman seuran neljä pelaajaa (miehiä, naisia, nuoria). Heittomatkat

määräytyvät miesjoukkueen mukaisesti (kohta 40.1.). Kutsukilpailuissa ja ns.erikoiskilpailuissa sallitaan erilaisia yhdistelmiä, kunhan siitä on kilpailukutsussa erikseen mainittu.

SM-joukkuekilpailuissa on oltava kaikkien pelaajien miespuolisia pelaajia. Joukkue voi olla vajaalukuinen (vähintään 3 pelaajaa), jossa kukin pelaaja heittää kaksi sauvaa. Yhden vaihtopelaajan voi vaihtaa yhdessä kilpailussa. Takaisinvaihtoa ei sallita. Samassa kilpailussa voi pelata vain yhdessä sarjassa. Vaihtopelaaja on nimettävä ennen joukkuekilpailujen alkua.

59. JOUKKUEARVONNAT JA PELIJÄRJESTYS

Kaikissa kilpailuissa arvonnat suoritetaan tuomariston valvonnassa kilpailupaikalla. Joukkueiden keskinäisen peluuttamisen tulee tapahtua arvontatuloksen perusteella kuvien 5 - 7 mukaisesti. Jos joukkueita on pariton lukumäärä, arvotaan parittomat joukkueet aloittaen lohkoista 1, 2, 3, jne.

Joukkuepelissä lohkojen määrä on 1, 2, 4, 8, 16, jne. Kilpailujen järjestäjä ja tuomaristo päättävät käytettävien lohkojen määrän.

Kahdessa lohkossa pelattaessa pelijärjestys määräytyy seuraavasti: 1-lohkon voittaja ja 2-lohkon kakkonen pelaavat keskenään. 2-lohkon voittaja ja 1-lohkon kakkonen pelaavat keskenään. Näiden pelien voittajat pelaavat kilpailun voitosta ja kakkostilasta ja hävinneet sijoituksista 3-4.

Neljässä lohkossa pelattaessa pelijärjestys määräytyvät seuraavasti: 1-lohkon ja 2-lohkon, sekä 3-lohkon ja 4-lohkon voittajat pelaavat keskenään. Näiden pelien voittajat pelaavat kilpailun voitosta ja kakkostilasta ja hävinneet sijoituksista 3-4.

Kahdeksassa lohkossa pelattaessa lohkojen voittajat pelaavat seuraavasti: 1-2, 3-4, 5-6 ja 7-8 lohkojen voittajat pelaavat keskenään ja näiden pelien voittajat muodostavat loppusarjan kuten edellä.

#	Kenttä 1	Kenttä 2
1	1 - 2	3 - 4
2	1 - 3	2 - 4
3	2 - 3	1 - 4

#	Kenttä 1	Kenttä 2	Kenttä 3
1	1 - 2	3 - 4	5 - 6
2	1 - 5	2 - 3	4 - 6
3	1 - 4	2 - 5	3 - 6
4	1 - 3	4 - 5	2 - 6
5	2 - 4	3 - 5	1 - 6

59.1. SM-KILPAILUT

SM-kilpailuissa edellisen kauden sijoitukset vaikuttavat lohkoarvontaan joukkuekilpailun kahdeksan parhaan joukkueen ja parikilpailujen neljän parhaan parin osalta seuraavasti:

- Edellisen vuoden voittaja ja kahdeksas sijoitetaan lohkoon 1, toinen ja seitsemäs lohkoon 4, kolmas ja kuudes lohkoon 3 ja neljäs ja viides lohkoon 2.
- Parikilpailujen osalta käytetään samaa logiikkaa lohkojen määrä huomioiden.

LIITTEEKSI ESIMERKKITÄULUKOT JA TEKSTII!!!

60. PELIN AVAUS JA KULKU

Avausvuoron arvonta suoritetaan seuraavasti: -joukkueen jäsen heittää mailan pelituomarille, jonka jälkeen toisen joukkueen jäsen asettaa kämmenensä mailan ympärille tuomarin käden yläpuolelle peukalo ylöspäin. Tämän jälkeen vastustajajoukkueen jäsen asettaa kätensä edellisen yläpuolelle ja näin jäsenten kesken vuorotellaan, kunnes maila on "mitattu" kokonaisuudessaan. Arvonnin voittaa se, jonka kädessä maila pysyy. Arvonnin voittaja määrää aloitusvuoron.

Peli avataan lyömällä maila heitoneliön takarajan takaa (kohta 40.1.), sivurajajatkeden sisäpuolelta. Avaus on suoritettu, kun yksikin kyykkä on mennyt pelineliön sivu- tai takarajojen ulkopuolelle. Tämän jälkeen jatketaan peliä pelineliöstä (kohta 40.1.).

Lyöntivuorojen jälkeen pelituomari tarkistaa pelineliön kohdan 46 mukaisesti. Tarkistuksen jälkeen lyöntivuoro siirtyy vastustajajoukkueelle. Näin jatkuvat pelivuorot, kunnes jompikumpi joukkue tyhjentää pelineliönsä kyykistä tai peli päätetään sovittuun esim. kolmeen lyöntivuoroon.

Jos avaajapuoli tyhjentää pelineliönsä kyykistä, niin vastustajalla on oikeus lyödä sama mailamäärä pelikenttäänsä. Mikäli kaikkia mailoja ei tarvita, merkit ään säästöön jääneet mailat heille plus-pisteiksi. Pelituomari merkitsee pöytäkirjaan ensimmäisen pelipuoliskon tulokset. Joukkueet vaihtavat puolta ja avausvuoro siirtyy toiselle joukkueelle. Peliä jatketaan kuten em. Toisen pelipuoliskon päätyttyä pelituomari merkitsee tuloksen pöytäkirjaan ja laskee yhteen molempien pelipuoliskojen pluspisteet (pp) ja vähentää niistä mahdolliset miinuspisteet (mp). Voittajajoukkue on se, jolla on enemmän pluspisteitä.

61. PISTELASKENTA

Joukkue saa voitostaan kaksi voittopistettä (VP) ja voiton suuruus ilmoitetaan pluspisteillä (pp). Hävinnyt joukkue saa nolla voittopistettä ja häviön suuruus ilmoitetaan miinuspisteillä (mp). Tasapelin pelanneet joukkueet saavat yhden voittopisteen.

Voiton tai häviön suuruus lasketaan seuraavasti:

- eturajalle jäänyt kyykkä on -2 pistettä
- neliöön jäänyt kyykkä on -2 pistettä
- neliöiden väliin jäänyt kyykkä on -2 pistettä
- neliön sivu- tai takarajalle jäänyt kyykkä on -1 piste
- säästöön jäänyt maila on +1 piste

62. SJOITUKSET LOHKOISSA

- 1) Voittaja on joukkue, jolla on eniten voittopisteitä.
- 2) Jos kaksi tai useampi joukkue saa saman voittopistemäärän, määräytyy voittaja ja muut sijoitukset seuraavasti:
 - a. keskinäinen ottelu
 - b. keskinäisten ottelujen voittopistemäärä
 - c. keskinäisten ottelujen plus- ja miinuspisteet. Eniten plussia saanut sijoittuu paremmin.
 - d. kaikki lohkon sarjapelin pelipisteet ja jos nämäkin on tasan, ratkaistaan jatkoonmenijä lyhyellä uusinnalla (kohta 63), mutta loppuottelussa ja pronssiottelussa on pelattava uusintapelit.

Jos joku joukkue keskeyttää pelinsä, mitätöidään kaikki heidän pelaamansa pelit.

(Esimerkki neljän lohkon peluutuksesta liitteissä)

63. LYHYT UUSINTA

Kummallekin kenttäpuoliskolle asetetaan neljä kyykkäparia eturajoille metrin välein aloittaen metri sivurajasta, kaksi reunimmaista paria pystyyn ja kaksi keskimmäistä paria makuulle kyljet lyöjään päin.

- se joukkue, pari tai pelaaja, joka on aloittanut varsinaisen pelin, aloittaa myös uusinnan heittoneliöstä.
- kukin joukkueen pelaaja lyö ainoastaan yhden mailan kuvioonsa ja joukkue saa itse määrätä lyöntijärjestyksen. Parikilpailussa molemmat pelaajat lyövät kaksi mailaa. Henkilökohtaisen pelin uusinnassa pelaaja lyö neljä mailaa.
- tämän jälkeen vastustaja heittää vastaavan kuvion, pisteet lasketaan kohdan 61 mukaisesti.
- sen jälkeen kenttä kasataan kuten edellä ja puolet vaihdetaan, aloittava joukkue, pari tai pelaaja vaihdetaan.
- heitetään toinen pelipuolisko kuten edellä ja uusinnan voittaja on se joukkue, pari tai pelaaja, jonka yhteenlaskettu tulos on parempi.

PARIKILPAILU

64. YLEISTÄ

Parikilpailussa asetetaan kymmenen kyykkäparia pelineliön eturajalle 125 cm sivurajoista. Kilpailussa noudatetaan kohtien 59 - 62 sääntöjä.

Parin muodostaa ensisijaisesti kaksi pelaajaa samasta seurasta. Parittomat pelaajat eri seuroista voivat muodostaa sekaparin ennen parikilpailujen lohkojen arvontaa. Parissa voi pelata myös eri sukupuolta olevat pelaajat. Heittomatkat määräytyvät miesten parikilpailussa miesten heittomatkojen mukaisesti (kohta 40.1.). Naisten sarjassa juniorit (tytöt/pojat) saavat heittää omilta heittomatkoiltaan (kohta 40.3.).

SM- ja CUP-parikilpailuissa on pelaajien oltava saman seuran ja sukupuolen edustajia.

Yhden vaihtopelaajan voi vaihtaa yhdessä kilpailussa. Takaisinvaihtoa ei sallita. Vaihtopelaaja on nimettävä ennen parikilpailun alkua. Samassa kilpailussa voi pelata vain yhdessä sarjassa.

HENKILÖKOHTAINEN KILPAILU

65. YLEISTÄ

Henkilökohtaisessa kilpailussa asetetaan kymmenen kyykkäparia pelineliön eturajalle 125 cm sivurajoista (3 x 3 m kentällä 25 cm sivurajoista). Avausvuoron arvonta suoritetaan kohdan 60 mukaisesti. Avaus- ja muut heittomatkat kohdan 40 mukaisesti. Pelaajalla on käytettävissä neljä mailaa lyöntivuorossa, kaksikymmentä mailaa pelipuoliskossa ja neljäkymmentä mailaa koko pelissä.

Pelituomarin tehtävät kohdan 46 mukaisesti.

Henkilökohtaisessa pelissä saa peluuttaa kahta pelaajaa samanaikaisesti, vaikka kysymys ei ole keskinäisestä kilpailusta. Jos pelaajia on pariton määrä, tulee parittoman pelaajan pelata molemmat pelipuoliskonsa yhtäaikaisesti. Jos uusinnoissa tulee pariton määrä pelaajia, ei kahta pelaajaa saa peluuttaa samanaikaisesti (oltava eri kentät).

Jos peliparin toinen pelaaja keskeyttää pelinsä, kaadetaan hänen pelineliönsä eturajalla olevat kyykkäparit eturajan suuntaisesti. Jos kuitenkin keskeytyksen tapahtuessa jatkava pelaaja on suorittanut ensimmäisen vuoronsa aloittaen täyden kyykkärivin takaa, eturajan kyykät kaadetaan eturajan suuntaisesti. Toinen pelipuolisko pystytetään normaalisti molemmille puolille ja heitoneliön kyykät kaadetaan eturajan suuntaisesti, jonka jälkeen pelaaja suorittaa heittovuoronsa normaalisti.

66. PISTELASKENTA JA SIJOITUKSET

Pelin tulos muodostuu seuraavasti: jos pelaaja lyö pelineliönsä tyhjäksi vähemmällä kuin 20 mailalla/pelipuolisko, käyttämättä jääneet mailat tulevat hänelle pluspisteiksi. Jos pelaajalle jää 20 mailan/pelipuolisko jälkeen pelikenttään kyykkiä, lasketaan miinuspisteet kohdan 61 mukaisesti. Lopputulos on kahden pelipuoliskon yhteenlaskettu tulos.

Paremmuusjärjestys määräytyy seuraavasti:

- 1) paras heittotulos.
- 2) tasatuloksilla sijoituksen määrää ensin
 - a. hutien määrä
 - b. paremman pelipuoliskon tulos
 - c. paremman puoliskon ensimmäisen heittovuoron yhteistulos
 - d. paremman puoliskon toisen heittovuoron yhteistulos jne.
 - e. huonomman puoliskon ensimmäisen heittovuoron yhteistulos
 - f. huonomman puoliskon toisen heittovuoron yhteistulos jne.
 - g. maila kerrallaan aloittaen paremman pelipuoliskon ensimmäisestä mailasta jne.

Jos pelaajan kumpikin pelipuolisko on tasan, katsotaan paremmaksi puoliskoksi se puolisko, jonka ensimmäisen neljän mailan tulos on parempi tai niiden ollessa tasan katsotaan seuraavan neljän mailan tulos jne.

Mestaruuskilpailuissa sijoista 1-3 ja Cup-osakilpailun voitosta mestaruussarjoissa on tasatuloksella suoritettava lyhyt uusinta (kohta 63.). Veteraanisarjoissa on vanhempi tasatuloksella parempi. Täsmälleen samanikäisten veteraanisarjalaisten tasatuloksella sijoitukset määritellään kuten muissakin sarjoissa.

Cup-osakilpailussa järjestetään karsintakilpailu miesten mestaruussarjassa, mikäli osallistujia on vähintään 10. Loppukilpailuun pääsee kahdeksan parasta. Paremmuusjärjestys määräytyy loppukilpailun tuloksien perusteella.

VIISIOTTELU

67. YLEISTÄ

Kyykän viisiottelussa pelataan viisi eri pelikuviota yhtäjaksoisesti. Avaus- ja muut heittomatkat kohdan 40 mukaisesti. Avausvuoron arvonta suoritetaan kohdan 60 mukaisesti.

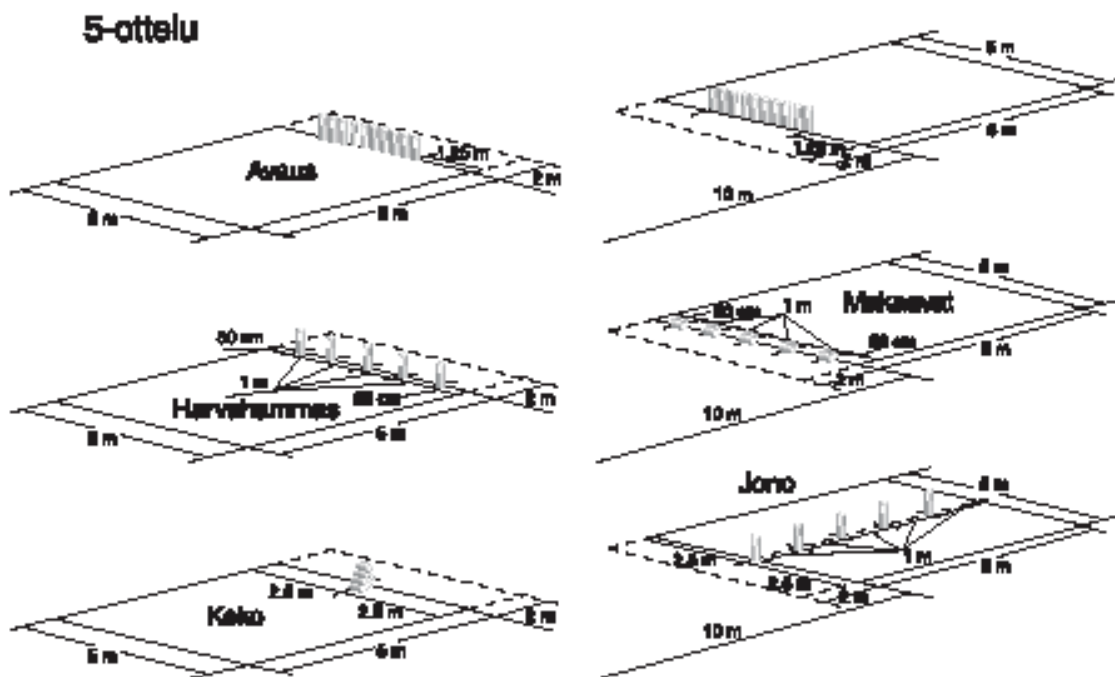

(Huom! Kuvat miesten mukaiset ja avauksessa heittoneeliön kyykät virheellisesti.)

Kilpailussa pelataan kolmessa osassa seuraavasti:

- 1) avaus (kilpailija A suorittaa kuvion ensin, jonka jälkeen kilpailija B heittää saman kuvion samaan kenttäpuoliskoon)
- 2) harvahammas - makuu (kilpailija B avaa harvahampaan puolelta ja puolenvaihdon jälkeen avaa A)
- 3) jono - keko (kilpailija B avaa jonon puolelta ja puolenvaihdon jälkeen avaa A)

Soveltuvien osien noudatetaan joukkue-, pari- ja henkilökohtaisen kilpailun sääntöjä. Pelaaja heittää pelinsä kaikki kuviot samalla pelikentällä alusta loppuun. Yksin pelaava pelaaja heittää avauksen normaalisti pystytettyyn kenttään ja loput kuviot yhtäaikaisesti kaksi kuviota kerrallaan.

Sarjajaot, heittomatkat ja veteraanisarjojen ikähyvitykset ovat samat kuin henkilökohtaisen pelin kilpailuissa. Ikähyvitys lasketaan lopputulokseen.

68. PELIKUVIOT JA PISTELASKENTA

68.1. AVAUS

Avauskuviossa asetetaan kymmenen kyykkäparia pelineliön eturajalle ja menetellään kohdan 65 mukaisesti, paitsi mailoja heitetään yhteensä neljä, jonka jälkeen lasketaan kuvion tulos. Heitoneliöön ei aseteta kyykkiä. Jokainen ulosmennyt kyykkä antaa yhden pluspisteen ja papiksi jäänyt puoli pluspistettä.

68.2. HARVAHAMMAS

Harvahampaassa asetetaan viisi kyykkäparia eturajalle 50 cm sivurajoista metrin välein. Tähän kuvioon pelaajalla on käytettävissä 20 mailaa. Mailat heitetään avausheiton jälkeiseltä jatkoetäisyydeltä (kohta 40.). Jos pelaajalle jää 20 mailan jälkeen pelikenttään kyykkiä, lasketaan miinus pisteet kohdan 61. mukaisesti. Käyttämättä jääneet mailat antavat kukin yhden pluspisteen.

68.3. MAKUU

Makuussa asetetaan viisi kyykkäparia makuuasentoon eturajan päälle vierekkäin niin, että raja jää parien keskelle. Kyykkien kyljet lyöjään päin 50 cm sivurajoista metrin välein.

Pistelasku samoinkuin harvahampaassa.

68.4. JONO

Jonossa asetetaan viisi kyykkäparia neliön keskelle pituussuuntaisesti. Pystytys aloitetaan eturajan keskeltä takarajan keskikohtaa kohti metrin välein 5x5m kentällä (kohta 40.1.) tai 80 cm välein 5x4m kentällä (kohta 40.2. ja 40.3.).

Pistelasku samoin kuin harvahampaassa.

68.5. KEKO

Keossa asetetaan 10 kyykkää pyramidin muotoon kyykkien kyljet lyöjään päin. Alimmaksi asetetaan neljä kyykkää niin, että eturaja jää kyykkien keskelle. Niiden päälle asetetaan kolme kyykkää, sitten kaksi kyykkää ja ylimmäiseksi yksi kyykkää.

Pistelasku samoin kuin harvahampaassa.

69. SIJOITUKSET

69.1. HENKILÖKOHTAINEN KILPAILU

Henkilökohtaisessa kilpailussa pelaajan lopputulos on kaikkien pelikuvioiden yhteenlaskettu tulos. Voittaja on suurimman pluspistemäärän saanut pelaaja. Tasatuloksella ratkaisee ensin avauksen tulos, sitten harvahammas, makuu, jono ja keko. Mestaruuskilpailuissa sijoista 1-3 ja Cup-osakilpailun voitosta mestaruussarjoissa on tasatuloksella suoritettava uusinta harvahampaalla samalle kenttäpuoliskolle niin monta kertaa kunnes paremmuus selviää. Veteraanisarjoissa on vanhempi tasatuloksella parempi. Täsmälleen samanikäisten veteraanisarjalaisten tasatuloksella sijoitukset määritellään kuten muissakin sarjoissa.

69.2. PARIKILPAILU

Parikilpailussa lasketaan yhteen kahden kilpailijan lopputulos. Sijoituksista neljä ja eteenpäin tasatuloksella ratkaisee ensin paremman tuloksen heittäneen pelaajan avaus, harvahammas jne. ja sitten huonomman tuloksen heittäneen pelaajan vastaavat kohdat. Mestaruuskilpailuissa sijoista 1-3 ja Cup-osakilpailun voitosta mestaruussarjoissa on tasatuloksella suoritettava uusinta harvahampaalla siten, että kumpikin pelaaja heittää tuloksen samalle kenttäpuoliskolle vuorotellen vastustajaparin pelaajan kanssa ja yhteenlaskettu tulos ratkaisee.

69.3. JOUKKUEKILPAILU

Joukkuekilpailussa lasketaan yhteen neljän kilpailijan lopputulos. Tasatuloksella sijoista 1-3 uusitaan harvahampaalla samalle kenttäpuoliskolle vuorotellen vastustajajoukkueen pelaajan kanssa ja yhteenlaskettu tulos ratkaisee. Sijoituksista neljä ja siitä eteenpäin ratkaisu tapahtuu kuten paripelissä.

69.4. PARIKILPAILUN VAIHTOEHTOINEN PELUUTUS

Parikilpailua voidaan pelata myös normaalin parikilpailun säännöin, jossa kierroksen aikana kumpikin pelaaja heittää kaksi mailaa ja tulos muodostuu henkilökohtaisen pelin laskutavan mukaan (kohta 69.1.). Mahdollinen uusinta pelataan henkilökohtaisen pelin uusinnan mukaisesti harvahampaalla (kohta 69.1.) siten, että kumpikin pelaaja heittää kaksi mailaa.

OHJEOSA

70. YLEISOHJEITA

Hallitus päättää SM- ja Cup-kilpailujen järjestämisen hyväksytyin alueellisen kiertojärjestyksen mukaisesti. Boris Karpelan muistokilpailut ovat joka vuosi CUP-kilpailut.

71. KILPAILUJÄRJESTÄJÄN OHJEITA

Kilpailukenttiä tarvitaan eri tapauksissa seuraavasti

- SM-joukkue ja parikilpailuihin noin 20 kenttää
- SM 5-otteluun ja MV-parikilpailuun noin 12 kenttää
- SM-henkilökohtaisiin kilpailuihin noin 20 kenttää

Kenttien tulee olla tasapuolisia ainakin saman sarjan pelaajille. Naiset, nuoret ja B-sarjalaiset joskus parhaille kentille.

Pyrittävä jakamaan pelivuorot niin, että pelit päättyvät kaikilla kentillä mahdollisimman samanaikaisesti. Veteraanit ja B-sarjalaiset pelaavat muita hitaammin, joten niissä sarjoissa vähemmän pelivuoroja.

Ilmoittautuneen jäädessä pois kilpailuista, siirtyvät samalla kentällä pelaamaan merkityt järjestyksessä eteenpäin. Tuomaristo voi ennen kilpailujen alkua tasoittaa eri kenttien pelaajamääriä tarvittaessa.

Poisjääneet pelaajat on poistettava pelaajaluettelosta ja pelipöytäkirjat poistettava pelikentältä ennen pelien alkua. Tuomariston jäseniksi suositellaan molempien sukupuolten edustajia.

LIITTEET:

LIITE - SIJOITUKSET LOHKOSSA

Oheisissa taulukoissa on esimerkki, jossa 15 joukkuetta on arvottu neljään lohkkoon. Arvonta ja peluuttaminen suoritetaan kohdan 57 mukaisesti, samoin seurantataulu noudattaa arvonnin mukaista pelijärjestyä.

LOHKO1					
#	VP / pp	VP / pp	VP / pp	YHT	SIJ
1	2 / +12	2 / +1	1 / 0	5	1
2	0 / -12	2 / +5	2 / -2	4	2
3	0 / -3	0 / -1	0 / -2	0	4
4	2 / +3	0 / -5	1 / 0	3	3

LOHKO2					
#	VP / pp	VP / pp	VP / pp	YHT	SIJ
5	1 / 0	1 / 0	0 / -2	2	4
6	1 / 0	0 / -11	2 / +5	3 / -6	2
7	2 / +6	1 / 0	0 / -5	3 / +1	3
8	0 / -6	2 / +11	2 / +2	4	1

LOHKO3					
#	VP / pp	VP / pp	VP / pp	YHT	SIJ
9	0 / -7	2 / +5	0 / -1	2 / -3	3
10	2 / +7	0 / -2	1 / 0	3	2
11	1 / 0	0 / -5	1 / 0	2 / -5	4
12	1 / 0	2 / +2	2 / +1	5	1

LOHKO4					
#	VP / pp	VP / pp	VP / pp	YHT	SIJ
13	2 / +4	0 / -6	***	2 / -2	3
14	0 / -4	***	2 / +3	2 / -1	2
15	***	2 / +6	0 / -3	2 / +3	1

Lohkossa 1, 2 ja 3 jatsoon menijä selviytyi voittopisteiden perusteella. Lohkossa 4 kaikki joukkueet ovat saaneet saman voittopistemäärän, jolloin jatsoon selviytyi eniten pluspisteitä saanut joukkue.

SEMIFINAALI

LOHKO	JOUKKUE	VP / pp	SIJ
1	1	2 / +3	1

2	8	0 / -3	2
3	12	2 / +5	1
4	15	0 / -5	2

Semifinaalissa voitti pelinsä joukkueet 1 ja 12, jotka pelasivat kilpailun voitosta. Em. pelien hävinneet pelasivat kilpailun sijoituksista 3-4.

FINAALI

PELIT	JOUKKUE	VP / pp	SIJ
1 - 2	1	0 / -2	2
1 - 2	12	2 / +2	1
3 - 4	8	2 / +1	3
3 - 4	15	0 / -1	4

KYYKÄN HISTORIAA

Kyykänlyönti tunnetaan vuosisatoja vanhaksi peliksi ja kylien väliseksi paremmuuden mittelöksi. Kyykkäetiketti sisältää ne kirjoittamattomat lait, joilla me edustamme kyykkäkentillä heimoamme, seuraamme ja itseämme.

Kirjailija I. K. Inha kirjoitti v. 1894 Vienan karjalasta keräämissä tiedoissaan pelin olevan väistymässä "vanhuuttaan" ja vain syrjäkyllissä se vielä tunnetaan. Samoin oli tilanne ennen sotia Laatokan karjalassa. Lähinnä Suojärvellä ja Salmassa peli vielä tunnettiin ja sitä harrastettiin, mutta sielläkin syrjäkyllissä. Heimosotien jälkeen Suomeen siirtyneet Vienan ja Aunuksen siirtolaiset pelasivat kyykkää kesäjuhlillaan. Myös Kannaksella ja Inkerissä peli tunnettiin.

Vuonna 1951 Karjalan Sivistysseura ry. Boris Karppelan ja Kosti Pamilon johdolla aloitti kyykkäpelin elvyttämisen uudelleen. Mukaan tuli kuitenkin niin paljon pelaajia ja joukkueita, että pelaajien paremmuuden selville saamiseksi piti laatia säännöt ja tehdä pistelaskusysteemi. Sääntöihin otettiin tarkasti mukaan karjalaisen kyykän vanhat pelitavat ja nimitykset. Ainoastaan pistelaskusysteemi ja joukkuepelistä kehitetty henkilökohtainen peli ovat uutta, samoin parikilpailu ja viisiottelu.

V. 1964 Karjalan Sivistysseura ry. ja Karjalan Liitto ry. muodostivat yhteistyöelimen, Karjalaisen Kyykkävaltuuskunnan, jonka tehtävänä oli kyykkätoiminnan valvonta, sen kehittäminen ja sääntöjen laatiminen, sekä karjalaseurojen välisten mestaruuskilpailujen järjestäminen ja pelituomarien koulutus.

V. 1981 aloitettiin neuvottelut erillisen kyykkäliiton perustamisesta. Neuvottelijaksi Karjalan Sivistysseura suositteli Pentti Ehoniemeä Kylmäkoskelta. Karjalaisen Kyykkäliiton perustava kokous pidettiin Helsingissä 14.3.1984, jonka seurauksena Karjalainen Kyykkäliitto rekisteröitiin 17.10.1986. Liittohallituksen muodostivat kuusitoista piirien edustajaa ja yksi Karjalaisen Nuorisoliiton edustaja. Boris Karppela ja Kosti Pamilo ovat liiton kunniapuheenjohtajia.

Liiton ensimmäisenä puheenjohtajana toimi Pentti Ehoniemi vuoteen 1989, jolloin puheenjohtajaksi valittiin Sulo Juvonen Ruokolahdelta. 17.12.1989 tapahtuneen Sulo Juvosen kuoleman johdosta siirtyi puheenjohtajaksi silloinen varapuheenjohtaja Pentti Sillervo Lahdesta. Sillervo toimi puheenjohtajana vuoteen 1992, jolloin uudeksi puheenjohtajaksi valittiin Voitto Pulkkinen Korpilahdelta. Voitto Pulkkinen toimi puheenjohtajana vuoteen 1996, jolloin uudeksi puheenjohtajaksi valittiin Pentti Karvonen Porvoosta.

Kyykkäliiton säännöt muuttuivat hallinnon osalta 29.3.1992 siten, että hallitukseen kuuluu puheenjohtaja ja kahdeksan jäsentä, jotka vastaavat hallinnon eri osa-alueista. Karjalainen Kyykkäliitto ry:n nimi muutettiin Suomen Kyykkäliitto ry.ksi Kuopiossa 19.6.1993 liiton ylimääräisessä kokouksessa.

Kyykän pelaaminen on hyvä ja halpa, sekä mielenkiintoinen liikuntamuoto. Sen harrastus on voimakkaasti levinnyt ja sitä saa harrastaa ken haluaa. Kuitenkin liiton virallisiin kilpailuihin saavat osallistua vain liiton jäsenseurojen pelaajat, joilla on voimassaoleva pelaajavakuutuslisenssi. Seurat itse päättävät, keitä jäsenikseen ottavat. Kyykkä on todella perinteikäs liikuntalaji. Sentähden olkoon käyttäytymisemme pelin arvon mukaista. Me ymmärrämme voittajien ilot, hävinneiden surut ja hutilyöjien harmit. Emme häiritse lyöntiinsä keskittyvää kilpailijaa. Kiitämme vastustajaa ja pelituomaria. Iloitsemme jälkipelusta, mutta emme juhli alkoholin avulla.

EETTINEN KILPAILUSÄÄNNÖSTÖ

1. YLEISET MÄÄRÄYKSET

Kilpailutoiminnassa noudatetaan reilun pelin periaatetta. Kyykkäliitto tulee noudattamaan voimassaolevia SLU:n eettisiä säännöksiä.

2. DOPINGMÄÄRÄYKSET

Edellytyksenä kilpailuihin osallistumiseen on, että urheilijat noudattavat Suomen Antidopingtoimikunnan ja kansainvälisen lajiliiton dopingsääntöjä. Kaikkia urheilijoita, valmentajia ja toimitsijoita veloitetaan tutustumaan heitä koskeviin dopingsääntöihin. Tiedot urheilussa kielletyistä dopingaineista ja -menetelmistä löytyvät Suomen Antidopingtoimikunnan vuosittaisesta julkaisusta ”Kielletyt ja sallitut lääkeaineet urheilussa”.

Jollei kansainvälinen lajiliitto ole päättänyt ankarammista rangaistuksista, minimirangaistukset dopingrikkomuksista ovat:

- 1) Määräaikainen kilpailukielto (pääasiassa 2 vuotta ensimmäisestä dopingrikkomuksesta)
- 2) Elinikäinen kilpailukielto toistuvasta dopingista.
- 3) Suomen Antidopingtoimikunnan lausunnon perusteella varoitus.

3. TALOUSHALLINTO - VEROTUS

Liiton kilpailutoimintaan osallistuva urheiluseura sitoutuu hoitamaan taloushallintonsa säädösten ja annettujen ohjeiden mukaisesti. Seuraa/joukkuetta, joka suunnitelmallisesti jättää hoitamatta toiminnan ja urheilijoiden verotukseen liittyvät veloitteensa rangaistaan liiton kurinpitösäännösten mukaisesti pääsääntöisesti sulkemalla kilpailutoiminnasta vähintään yhdeksi kilpailukaudeksi.

Seurajohdon vastuuhenkilöt asetetaan liiton kurinpitösäännön määräämään toimitsijakieltoon pääsääntöisesti vähintään yhdeksi kilpailukaudeksi.

4. SOSIAALITURVA

Jos urheilijan ja urheiluseuran välillä on sovittu, että urheilija saa urheilemisesta kalenterivuodessa tai pelikaudessa palkkiota vähintään urheilijoiden eläketurvan ja tapaturman järjestämisestä annetussa asetuksessa säädetyn määrän (vuonna 1999, 56 640 mk luontoisetuinen), seuran on järjestettävä hänelle vakuutuksella eläke- ja tapaturmaturva edellä mainitun asetuksen mukaisesti.

Mikäli seura ei ole järjestänyt urheilijalle edellä mainittua vakuutusta, seurajohdon vastuuhenkilöt asetetaan liiton kurinpitösäännön mukaiseen toimitsijakieltoon, ja kilpailusta johon urheilija on osallistunut päätetään liiton kilpailusääntöjen mukaan eikä seura voi käyttää urheilijaa edustustehtävissä.

5. SEURAN KONKURSSI

Liitto päättää sarjapaikasta sääntöjen mukaan.

Pelaajat ovat pääsääntöisesti vapaat siirtymään muihin seuroihin työsopimuslain määräykset huomioonottaen. Säännöissä on mainittava, että uusi seura voi liiton päätöksellä jatkaa entisen seuran paikalla, vain ehdolla että se hoitaa entisen seuran ja sen taustayhteisön urheilutoimintaan liittyvät taloudelliset vastuut.

Konkurssipesän voidaan sallia hoitaa kilpailutoiminta kauden loppuun, jolloin pelaajilla ei ole vapaata siirto-oikeutta.

Seuran taustayhteisön konkurssi:

Taustayhteisön konkurssi ei vaikuta seuran kilpailuoikeuteen, jos urheilutoimintaan liittyvät taloudelliset veloitteet hoidetaan.

6 SOPUPELI

Urheilutoiminnan eettinen lähtökohta on, että urheilijat, joukkueet ja seurat pyrkivät kilpailutilanteessa parhaaseen mahdolliseen suoritukseen. Seura, jonka kilpailutapahtuman tuloksesta on sovittu etukäteen, menettää kilpailuoikeutensa liiton kurinpitösäännössä määrättäväksi ajaksi pääsääntöisesti vähintään kahdeksi kaudeksi.

Urheilija, joka osallistuu tulosten sopimiseen, asetetaan liiton kurinpitösäännön määräämään kilpailu- ja toimitsijakieltoon pääsääntöisesti vähintään kahdeksi kilpailukaudeksi.

Seuran toimitsija, joka osallistuu tulosten sopimiseen, asetetaan liiton kurinpitösäännön määräämään toimitsijakieltoon pääsääntöisesti vähintään kahdeksi kilpailukaudeksi.

7. VEDONLYÖNTI

Urheilija ja urheilujoukkueeseen kuuluva henkilö kuten valmentaja tai seurajohtaja ei saa itse tai edustajan kautta lyödä vetoa omasta kilpailutapahtumasta. Rikkomuksesta seuraa liiton kurinpitösäännön mukainen pääsääntöisesti vähintään yhden kilpailukauden kilpailu- ja toimitsijakielto.